

STANDMASTER I



- Table de projection mobile, de haute qualité, pour une projection professionnelle à n'importe quel endroit.
- La StandMaster I est une table de projection fiable et solide aux formes fines et munie d'une commande ingénieuse et simple.
- Le vérin pneumatique intégré permet d'effectuer un réglage de hauteur simple et sans à-coups.
- La StandMaster I possède deux plateaux escamotables pour projecteur et ordinateur portable. En outre, le plateau inférieur est également pivotant et réglable en hauteur.
- Le cadre en acier robuste possède un revêtement en poudre gris foncé (RAL 7021) et les plateaux sont de couleur gris clair (RAL 7035). Les roues de grande taille et pratiques ont un diamètre de 12,5 cm.
- Montage simple.

STANDMASTER II



- Table pour projecteur solide et mobile qui convient aux grands projecteurs.
- La StandMaster II est une table de projection robuste et stable, avec une commande ingénieuse et simple.
- Réglage continu de hauteur possible, grâce à un mécanisme à manivelle.
- Le large plateau supérieur est inclinable jusqu'à 15 degrés et le grand plateau inférieur est amovible et peut être déplacé.
- Manœuvrabilité optimale grâce à de grandes roues à l'avant et des roulettes à l'arrière.
- Le cadre en acier robuste possède un revêtement en poudre gris foncé (RAL 7021) et les plateaux sont de couleur gris clair (RAL 7035). Les roues particulièrement grandes et pratiques ont un diamètre de 16,5 cm.
- Montage simple.

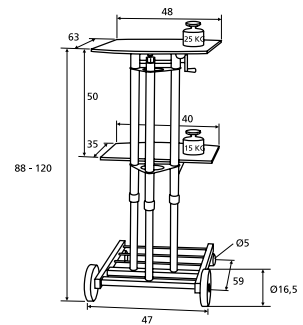
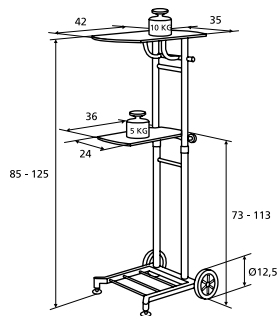

STANDMASTER I

Type	Cadre gris foncé N° art.	Poids net en kg
StandMaster IA	11200040	13

STANDMASTER II

Type	Cadre gris foncé N° art.	Poids net en kg
StandMaster IIA	11200042	23

GIGANT

- Table pour projecteur stable et robuste avec deux plateaux à hauteur inégale.
- Pour une stabilité supplémentaire, le Gigant est équipé de deux pieds réglables.
- Le plateau supérieur et le plateau inférieur sont tous deux escamotables et le plateau supérieur est inclinable.
- Le cadre en acier robuste possède un revêtement en poudre gris foncé (RAL 7021) et les plateaux sont de couleur gris clair (RAL 7035).
- Directement prêt à l'emploi.

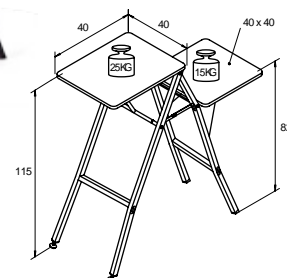

GIGANT

Type	Cadre gris foncé N° art.	Poids net en kg
Gigant I	11200036	10

TELEMASTER

- Table de projection légère avec quatre pieds télescopiques qui garantissent une stabilité optimale.
- Très compacte, idéale pour effectuer des présentations sur site.
- Les pieds télescopiques dévissables peuvent être repliés sous le plateau du projecteur à l'aide d'une poignée, permettant de transporter facilement la TeleMaster avec un minimum d'encombrement.
- Chaque pied télescopique peut être réglé en continu, permettant ainsi de déterminer avec précision la position du plateau supérieur. La hauteur des pieds télescopiques en aluminium peut être réglée entre 80 cm et 140 cm maximum.

- La TeleMaster I possède un large plateau supérieur de 65 x 45 cm, la TeleMaster II est dotée d'un plateau supérieur plus compact de 48 x 29 cm.
- Directement prête à l'emploi.

ACCESSOIRES

- Plateau inférieur supplémentaire 11830001 Gris clair

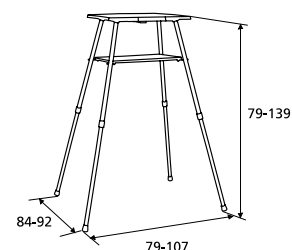

TELEMASTER

Type	Cadre en aluminium N° art.	Poids net en kg	Plateau pour projecteur dimensions lxl cm	Plateau pour projecteur Cap. de charge en kg
TeleMaster I	11230083	6	64x45	20
TeleMaster II	11230085	5	48x29	20

SOLO 8000 / 9000

- La Solo 8000 possède un plateau supérieur fixe tandis que le plateau supérieur de la Solo 9000 est inclinable.
- Le plateau supérieur possède un rebord sur tout le pourtour avec un rail supplémentaire surélevé afin de protéger le projecteur.
- La Solo 8000 est réglable en hauteur grâce aux boutons-étoiles et la Solo 9000 dispose d'un réglage de hauteur continu.
- Facile à transporter grâce aux quatre roulettes.
- Le cadre en acier robuste possède un revêtement en poudre gris foncé (RAL 7021) et les plateaux sont de couleur gris clair (RAL 7035).
- Montage simple.



SOLO 8000 / 9000

Type	Cadre gris foncé N° art.	Poids net en kg
Solo 8000	11200038	11
Solo 9000	11200039	11



UNIVERSO 1000

- Table pour rétroprojecteur la plus courante, avec deux plateaux flexibles réglables en hauteur.
- Convient pour tous les rétroprojecteurs.
- Facile à déplacer grâce aux quatre roulettes.
- Le cadre en acier robuste possède un revêtement en poudre blanc (RAL 9016) et les plateaux sont de couleur gris clair (RAL 7035).
- Montage simple.

UNIVERSO 1000

Type	Cadre blanc & plateaux gris clair N° art.	Poids net en kg
Universo 1000	11200030	11

ACCESSOIRES

- Tablette centrale supplémentaire, réglable en hauteur 11820004 Gris clair
- Tablette latérale supplémentaire 11820003 Gris clair

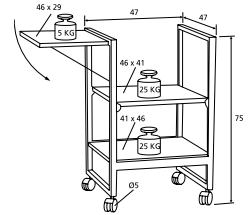

CLASSICO 1500

- Table pour rétroprojecteurs réglable en hauteur avec deux plateaux.
- Construction résistante avec cadre en acier autour des plateaux.
- La hauteur de la Classico est réglable pour une hauteur de travail ergonomique.
- La Classico possède un plateau inférieur fixe et un plateau supérieur (escamotable).
- Mobilité optimale grâce aux quatre roulettes d'un diamètre de 10 cm dont deux munies de freins.
- Le cadre en acier robuste possède un revêtement en poudre blanc (RAL 9016) et les plateaux sont de couleur gris clair (RAL 7035).
- Montage simple.

CLASSICO 1500

Type	Cadre blanc & plateaux gris clair N° art.	Poids net en kg
Classico 1500	11200006	15

ACCESSOIRES

- Tablette latérale supplémentaire 11800003 Gris clair

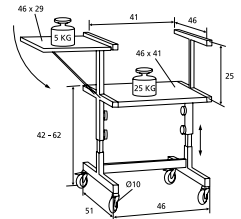

SOLO 1000

- Table pour rétroprojecteur compacte et mobile avec un seul plateau.
- La hauteur de la Solo est réglable pour une hauteur de travail ergonomique.
- Facile à déplacer grâce aux quatre roulettes.
- Le cadre en acier robuste possède un revêtement en poudre blanc (RAL 9016) et les plateaux sont de couleur gris clair (RAL 7035).
- Montage simple.

SOLO 1000

Type	Cadre blanc & plateaux gris clair N° art.	Poids net en kg
Solo 1000	11200023	8

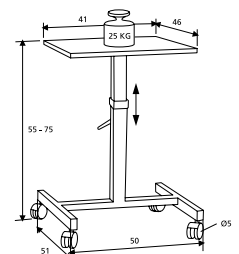

SECURLINE

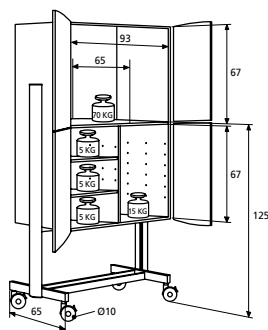

SecurLine 44

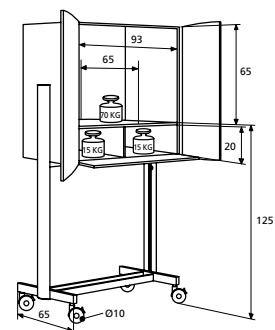

SecurLine 35



- Armoire vaste et de forme moderne avec un compartiment spacieux pour moniteur et une partie séparée pouvant être fermée pour l'appareillage et les accessoires.
- La SecurLine offre un espace de rangement sûr pour tous vos appareils de présentation, grâce aux serrures à barillet robustes avec espagnolette.
- Les portes sont totalement pivotantes (270 degrés).
- Ouvertures d'aération dans la paroi arrière pour une ventilation appropriée.
- Espace suffisant derrière l'armoire pour le câblage de l'appareillage. Une sortie de câbles centrale permet un raccordement rapide.
- Mobilité optimale grâce aux quatre roulettes d'un diamètre de 10 cm dont deux munies de freins.
- La SecurLine possède des profils latéraux en aluminium larges et élégants et un cadre en acier robuste muni d'un revêtement en poudre gris foncé (RAL 7021) avec des plateaux de couleur gris clair (RAL 7035) ou des plateaux couleur hêtre.
- La SecurLine est livrée entièrement montée.

ACCESSOIRES

- Prise de courant pour connexion centralisée de tous les appareils 11800076 prise de courant

OPTION

- Roues semi-pneumatiques (Ø12,5)

SECURLINE

Type	Version grise clair N° d'art.	Version hêtre N° d'art.	Poids net en kg
44	11400021	11400022	90
35	11400019	11400020	72

HILINE



- Chariot réglable en hauteur avec un design élégant.
- Adaptation optimale à l'application possible grâce aux plateaux réglables en hauteur. Les deux plateaux sont réglables en hauteur séparément par paliers de 11 cm.
- Mobilité optimale grâce aux quatre roulettes d'un diamètre de 10 cm dont deux munies de freins.
- Disponible en deux modèles de largeur et de hauteur. La largeur standard est 75 cm et la version XT a une largeur de 95 cm. La hauteur de la HiLine est de 125 cm ou 150 cm.
- Les profils latéraux en aluminium larges et élégants ont une largeur de 13,5 cm et le cadre est muni d'un revêtement en poudre de couleur gris foncé (RAL 7021). Les plateaux sont disponibles en couleur gris clair (RAL 7035) ou hêtre.
- Montage simple.

ACCESSOIRES

- Plateau inférieur supplémentaire
11800072 de couleur gris clair (75x55 cm)
11800073 hêtre (75x55 cm) 11800074 gris clair (95x55)
11800075 hêtre (95x55 cm)
- Compartiment dvd/vidéo à fermeture séparée
11800070 gris clair 11800071 hêtre
- Prise de courant pour connexion centralisée de tous les appareils
11800076 prise de courant

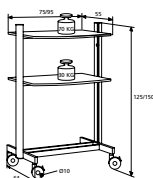

HILINE

Type	Version gris clair N° d'art.	Version hêtre N° d'art.	Poids net en kg
125	11400036 + 11800091	11400037 + 11800091	29
150	11400036 + 11800092	11400037 + 11800092	30
125XT	11400038 + 11800091	11400039 + 11800091	33
150XT	11400038 + 11800092	11400039 + 11800092	34

PROLINE



- Chariot pratique au design élégant avec plateaux fixes.
- Facile à déplacer à l'aide des roues compactes d'un diamètre de 8 cm dont deux avec freins.
- La ProLine 90 possède deux plateaux fixes ; le plateau supérieur est placé à une hauteur de 90 cm. La ProLine 125 possède trois plateaux fixes ; le plateau supérieur est placé à une hauteur de 125 cm.
- Les profils latéraux en aluminium élégants ont une largeur de 10 cm et le cadre est muni d'un revêtement en poudre de couleur gris foncé (RAL 7021). Ces plateaux sont disponibles en couleur gris clair (RAL 7035) ou hêtre.
- Montage simple.

ACCESSOIRES

- Compartiment dvd/vidéo à fermeture séparée
11800070 gris clair
- Prise de courant pour connexion centralisée de tous les appareils
11800076 prise de courant

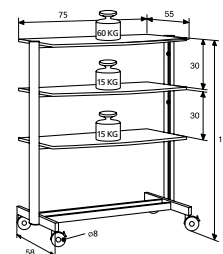

PROLINE

Type	Version gris clair N° d'art.	Poids net en kg
90	11400042 + 11800089	25
125	11400046 + 11800090	33

CLASSICLINE 95 / 125

- Chariot pratique avec plateaux fixes.
- Cadre en acier solide muni d'un revêtement en poudre gris foncé (RAL 7021) avec des plateaux de couleur gris clair (RAL 7035).
- Mobilité optimale grâce aux quatre roulettes d'un diamètre de 10 cm dont deux munies de freins.
- La ClassicLine 95 possède deux plateaux fixes ; le plateau supérieur est placé à une hauteur de 95 cm. La ClassicLine 125 possède trois plateaux fixes ; le plateau supérieur est placé à une hauteur de 125 cm.
- Montage simple.

CLASSICLINE 95 / 125

Type	Plateau(x) gris clair	Poids net en kg
	N° art.	
95	11400027	20
125	11400029	28

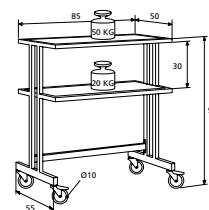

ClassicLine 95

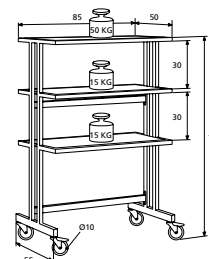

ClassicLine 125

CLASSICLINE MMT

- Chariot polyvalent pratique avec deux plateaux fixes et deux plateaux latéraux réglables en hauteur.
- Cadre solide muni d'un revêtement en poudre gris foncé (RAL 7021) avec des plateaux de couleur gris clair (RAL 7035).
- Mobilité optimale grâce aux quatre roulettes d'un diamètre de 10 cm dont deux munies de freins.
- La ClassicLine MMT possède un plateau pour clavier escamotable.
- Montage simple.

CLASSICLINE MMT

Type	Plateau(x) gris clair	Poids net en kg
	N° art.	
MMT	11400031	32

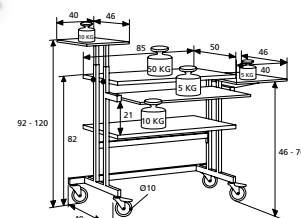

CLASSICLINE DVT

- Chariot solide et pratique avec deux plateaux réglables en hauteur pour un usage mobile intensif.
- La ClassicLine DVT possède un piétement en acier muni d'un revêtement en poudre de couleur gris foncé (RAL 7021) avec deux montants en acier chromé et des plateaux de couleur gris clair (RAL 7035).
- Mobilité optimale grâce aux quatre roulettes d'un diamètre de 10 cm dont deux munies de freins.
- La hauteur de vision maximale du plateau de moniteur supérieur est de 160 cm.
- Montage simple.

CLASSICLINE DVT

Type	Plateau(x) gris clair	Poids net en kg
	N° art.	
DVT	11400033 + 11800088	31

ACCESSOIRES

- Compartiment dvd/vidéo à fermeture séparée
11800093 + 11800081 gris clair

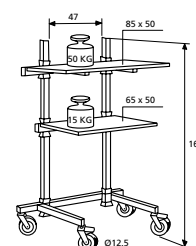

CLASSICSTAND

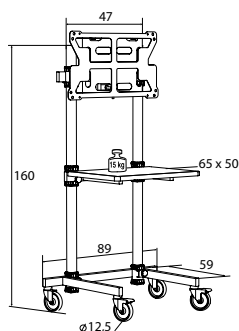

- Support plasma résistant réglable en hauteur, avec plaque de montage universelle.
- La ClassicStand possède un cadre robuste mobile qui convient pour des écrans plasma d'un poids maximum de 75 kg. Avec un plateau réglable en hauteur pour l'appareil de présentation à l'avant ou à l'arrière.
- Équipée d'une plaque de montage universelle amovible, pour une suspension et un décrochage simples d'écrans. La plaque de montage peut être inclinée d'environ 20 degrés.
- La hauteur de vision est réglable jusqu'à une hauteur maximale de 160 cm.
- Mobilité optimale grâce aux quatre roulettes d'un diamètre de 12,5 cm dont deux munies de freins.
- La ClassicStand possède un piétement en acier muni d'un revêtement en poudre de couleur gris foncé (RAL 7021) avec deux montants en acier chromé et des plateaux de couleur gris clair (RAL 7035).
- La vis de sécurité et la possibilité de fixation par cadenas réduisent le risque de vol de l'écran.
- Montage simple.

ACCESSOIRES

- Plateau supplémentaire pour appareil de présentation 11800082 couleur gris clair
- Compartiment dvd/vidéo à fermeture séparée 11800093 + 11800081 gris clair
- Prise de courant pour connexion centralisée de tous les appareils 11800076 prise de courant
- Jeu de pieds réglables 11800096

CLASSICSTAND

Type	Cadre gris foncé N° art.	Poids net en kg
ClassicStand	11300011 + 11800088	25

PLASMA WALLBRACKET

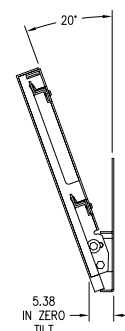
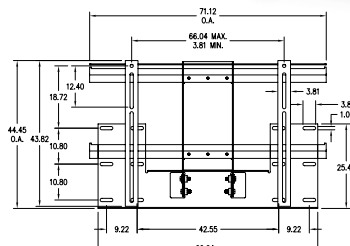

- Support de fixation universel plat, inclinable. Pour la fixation d'un écran plasma d'un poids maximal de 75 kg contre le mur.
- Équipée d'une plaque de montage universelle amovible, pour une suspension et un décrochage simples d'écrans. La plaque de montage peut être inclinée d'environ 20 degrés et peut être coulissée sur le côté pour un positionnement parfait.
- Espace limité entre le mur et l'écran avec un bon accès aux câbles.
- Le Plasma Wallbracket se compose d'un support de fixation en deux parties, muni d'un revêtement en poudre de couleur gris foncé. Convient pour les écrans plasma avec un gabarit de perforation de 66 cm horizontalement jusqu'à 42 cm verticalement.

PLASMA WALLBRACKET

Type	Cadre noir N° art.	Poids net en kg
Plasma Wallbracket	11330007	9

WT-H

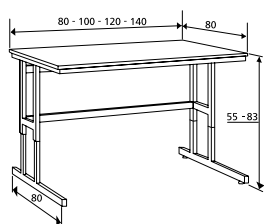

- Grande table d'ordinateur avec un plateau profond (80 cm) réglable en hauteur pour une position de travail ergonomique adaptée.
- Muni de pieds réglables pour une stabilité maximale.
- Cadre en acier robuste muni d'un revêtement en poudre gris foncé (RAL 7021) avec des plateaux de couleur gris clair (RAL 7035).
- Position de travail ergonomique grâce à la possibilité de réglage de la hauteur par paliers de 2 cm.
- Pour le placement d'un moniteur, un plateau pratique est disponible en option.
- Montage simple.

ACCESSOIRES

- Jeu de 4 roulettes
11800054 5 cm
11800055 10 cm
- Support d'ordinateur à fixer sur le cadre
11800044
- Prise de contact pour connexion centrale
11800038

COMPACT 4-H

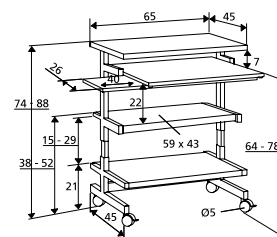

- Chariot d'ordinateur stable, mobile, réglable en hauteur pour une utilisation polyvalente de l'ordinateur et des périphériques.
- Le Compact 4-H possède un cadre robuste et résistant, également autour des plateaux de travail, avec un plateau inférieur fixe et un plateau (d'imprimante) escamotable. En outre, le chariot possède un plateau pour clavier escamotable avec en dessous un plateau pour souris gauche et/ou droite escamotable.
- Position de travail ergonomique grâce à la possibilité de réglage de la hauteur par paliers de 2 cm.
- Cadre en acier robuste muni d'un revêtement en poudre gris foncé (RAL 7021) avec des plateaux de couleur gris clair (RAL 7035).
- Montage simple.

ACCESSOIRES

- Support d'ordinateur à fixer sur le cadre
11800046
- Prise de courant pour connexion centrale
11800038

WT-H

Type	Plateau(x) gris clair	Poids net
	N° art.	en kg
WT 80-H	11500046	18
WT 100-H	11500047	21
WT 120-H	11500048	26
WT 140-H	11500049	28

COMPACT 4-H

Type	Plateau(x) gris clair	Poids net
	N° art.	en kg
Compact 4-H	11500015	24

MEETING

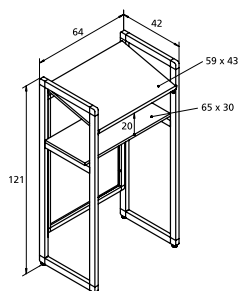

- Pupitre robuste avec devant perforé.
- Le Meeting possède un plateau supérieur incliné avec un rebord relevé et un plateau inférieur pratique pour les accessoires.
- Cadre en acier robuste muni d'un revêtement en poudre de couleur gris foncé (RAL 7021) avec des plateaux gris clair (RAL 7035) ou des plateaux de couleur hêtre.
- Muni de pieds réglables pour une stabilité maximale.
- Montage simple.

CLASSIC

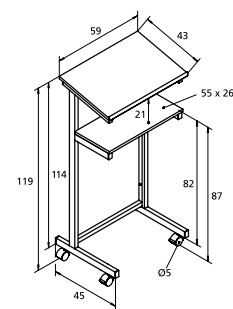

- Pupitre mobile avec un devant fermé.
- Le Classic possède un plateau supérieur incliné avec un rebord relevé et un plateau inférieur pratique pour les accessoires.
- Disponible avec cadre blanc (RAL 9016) et plateaux gris clair (RAL 7035) ou cadre gris foncé (RAL 7021) et plateaux couleur hêtre.
- Muni de pieds réglables pour une stabilité maximale.
- Le devant fermé permet d'y apposer le logo de votre entreprise.
- Montage simple.

MEETING

Type	Plateaux gris clair	Plateaux hêtre	Poids net
	N° art.	N° art.	kg
Meeting	11300004	11300005	22

CLASSIC

Type	Cadre blanc/ plateau gris	Cadre gris/ foncé plateau hêtre	Poids net
	N° art.	N° art.	en kg
Classic	11300001	11300006	22